

# 高三历史

2018.01

(本试卷满分共 100 分, 考试时间 100 分钟)

## 注意事项:

1. 答题前, 考生务必先将答题卡上的学校、年级、班级、姓名、准考证号用黑色字迹签字笔填写清楚, 并认真核对条形码上的准考证号、姓名, 在答题卡的“条形码粘贴区”贴好条形码。

2. 本次考试所有答题均在答题卡上完成。选择题必须使用 2B 铅笔以正确填涂方式将各小题对应选项涂黑, 如需改动, 用橡皮擦除干净后再选涂其它选项。非选择题必须使用标准黑色字迹签字笔书写, 要求字体工整、字迹清楚。

3. 请严格按照答题卡上题号在相应答题区内作答, 超出答题区域书写的答案无效, 在试卷、草稿纸上答题无效。

4. 请保持答题卡卡面整洁, 不要装订、不要折叠、不要破损。

## 第 I 卷 (选择题 共 48 分)

一、选择题 (共 32 小题, 每小题 1.5 分, 共 48 分。在每题列出的四个选项中, 选出最符合题目要求的一项。)

- “大邦维屏, 大宗维翰, 怀德维宁, 宗子维城。”与材料描述相关的政治制度可能是  
A. 西周宗法分封制  
B. 秦朝郡县制  
C. 西汉郡国并行制  
D. 元朝行省制
- 下列主张与“圣王者不贵义而贵法, 法必明, 令必行”属于同一流派的是  
A. “处无为之事, 行不言之教”  
B. “道之大原出于天, 天不变, 道亦不变”  
C. “地不改辟矣, 民不改聚矣, 行仁政而王, 莫之能御也”  
D. “万乘之主, 千乘之君, 所以制天下而征服诸侯者, 以其威势也”
- 以下四幅图片反映的共同主题是



战国都江堰



汉代牛耕图

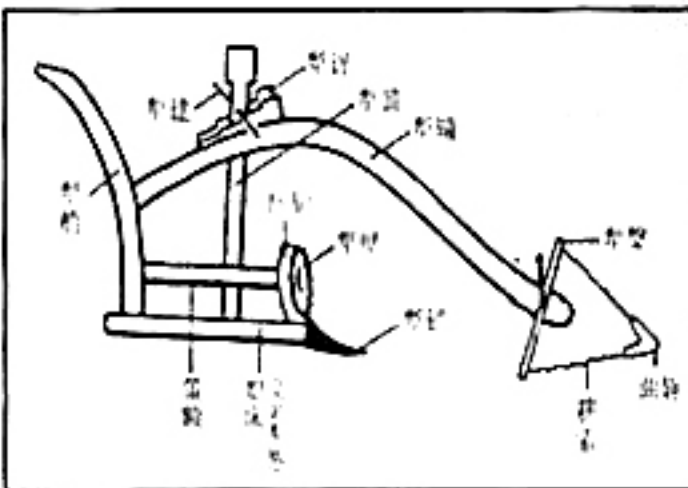

唐代曲辕犁



元代王祯《农书》

- A. 男耕女织      B. 精耕细作      C. 分工协作      D. 重农抑商

4. 汉代实行盐铁官营、唐代诸道重税商贾以充军、清初规定片帆不得下海，其共同影响是  
A. 阻碍对外经济往来  
B. 抑制商品经济发展  
C. 促进小农经济发展  
D. 推动手工业的发展
5. 中国古代专制皇权不断受到威胁，各朝代采取了不同的解决措施。下列措施与“分宰相军权”相关联的是  
A. 汉设立中朝  
B. 唐设节度使  
C. 宋设枢密院  
D. 清设军机处
6. 理学家提出“理”为宇宙万物的本原，以儒家的礼法、伦理思想为核心，吸收佛道思想中的精粹，形成了析理精微、论证明确的哲学体系。这反映出中华文明在发展过程中的基本特质是  
A. 中正平和，阴阳和合  
B. 崇尚自然，清静无为  
C. 接受挑战，科学理性  
D. 兼收并蓄，勇于创新
7. 下列关于中国古代文化成果表述正确的是  
A. 东汉《九章算术》标志以实际问题为主要内容的古代数学体系形成  
B. 王羲之《兰亭序》注重规范法度，书法理论日趋成熟，开始发展为自觉艺术  
C. 苏轼《赤壁怀古》飘逸豪放，表达报效国家的悲愤心情，反映丰富的城市生活  
D. 李时珍《本草纲目》系统总结中国 16 世纪以前的药物学成就，奠定中医学理论基础
8. 明万历年间，徽州人汪道昆在《太函集》中说：“吾乡左（轻视）儒右（崇尚）贾，喜厚利而薄名高，纤啬之夫，挟一缗而起巨万……要之，良贾何负于鸿儒！”材料反映了  
①商品经济的发展  
②重农抑商政策松动  
③工商业市镇兴起  
④拜金逐利思想观念  
A. ①③  
B. ②④  
C. ②③  
D. ①④
9. 明代御瓷的烧造，即以全部官搭民烧计，也只占民窑生产能力的 0.8%；在丝织业中，民间机户至少是官局工匠的 3 倍；在冶铸业中，即使朝廷铸币，也仰仗民铜。该材料体现了  
A. 私营手工业超过官营占主导地位  
B. 海禁政策造成了官营手工业的衰落  
C. 政府重农抑商政策已经发生改变  
D. 私营手工业代表生产技艺最高水平
10. 下列选项中史实与结论之间逻辑关系正确的是

	史实	结论
A	开放广州、厦门、福州、宁波、上海五个通商口岸	列强侵略势力深入中国内地
B	允许外国商船在长江口岸往来	中国领海主权开始丧失
C	允许日本在通商口岸投资设厂	中国自然经济开始解体
D	严禁中国人民参加任何反帝性质的组织	清政府沦为列强侵华工具

11. 英国学者布兰德说：“中国政府……坚定不移地维持着君主专制体系，他清醒地意识到，必须将西方的蒸汽工业和军事科学引入中国，以替代陈旧而无用的古老传统。”此处的“他”应是

- A. 洪秀全                      B. 郑观应                      C. 李鸿章                      D. 康有为

12. 右图是美国《马蜂杂志》登载的一幅题为《中国问题》的漫画，图中头顶斗笠、手持烟锅昏昏欲睡的农夫代表中国，其他为了争夺农夫果实打得不可开交的人代表日本、法国、德国与俄国，墙头上的英国和意大利也正跃跃欲试。据此推断，该图最早绘制于

- A. 1860年  
B. 1894年  
C. 1898年  
D. 1901年



13. 下列言论，按时间先后排序正确的是

- ①“机器制造之事，为今日御侮之资，为自强之本”  
②“国人欲摆脱蒙昧时代，当以科学与人权并重”  
③“将来民族革命实行以后……那恶劣政治的根本，不可不去”  
④“欲自强，必先致富；欲致富，必首在振工商……速立宪法”

- A. ①④③②                      B. ④③①②                      C. ②①④③                      D. ③②④①

14. 陈旭麓在《近代中国社会的新陈代谢》中写到：光绪中叶以后，机厂林立，丁男妇女赴厂做工……生计日多，而专事耕织者日见其少矣。随之而来的是世风人心离古道越来越远。与上述现象出现直接相关的是

- A. 自给自足自然经济的渐趋解体  
B. 近代工业发展，劳动力需求增加  
C. 西方思想观念和生活方式传入  
D. 传统的重农抑商思想进一步强化

15. 右图为民国期间中国产业资本发展变化示意图，下列表述正确的是

- A. 1913—1920年民族资本的发展受内外形势影响  
B. 1920年民族资本在产业资本中占据主体地位  
C. 1913—1920年新增外国资本主要源自欧洲  
D. 1920—1936年官僚资本萎缩缘于自然经济

民国期间中国产业资本的发展变化

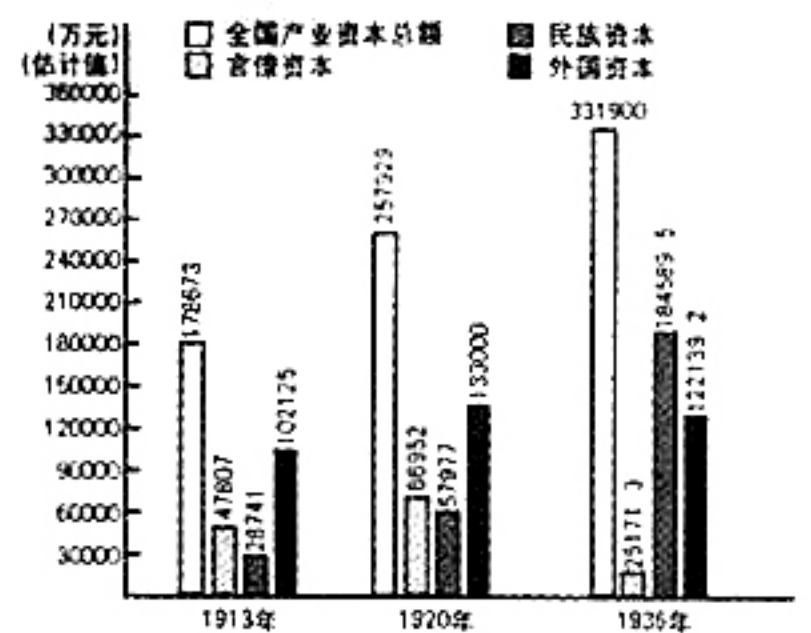

16. 读右图，判断下列表述正确的是

- A. 陈独秀在①创办《青年杂志》，新文化运动兴起
- B. 汪精卫在②叛变革命，第一次国共合作正式破裂
- C. 中共在③召开会议，确定了开展土地革命的方针
- D. 人民解放军攻占④，由战略防御转为战略反攻

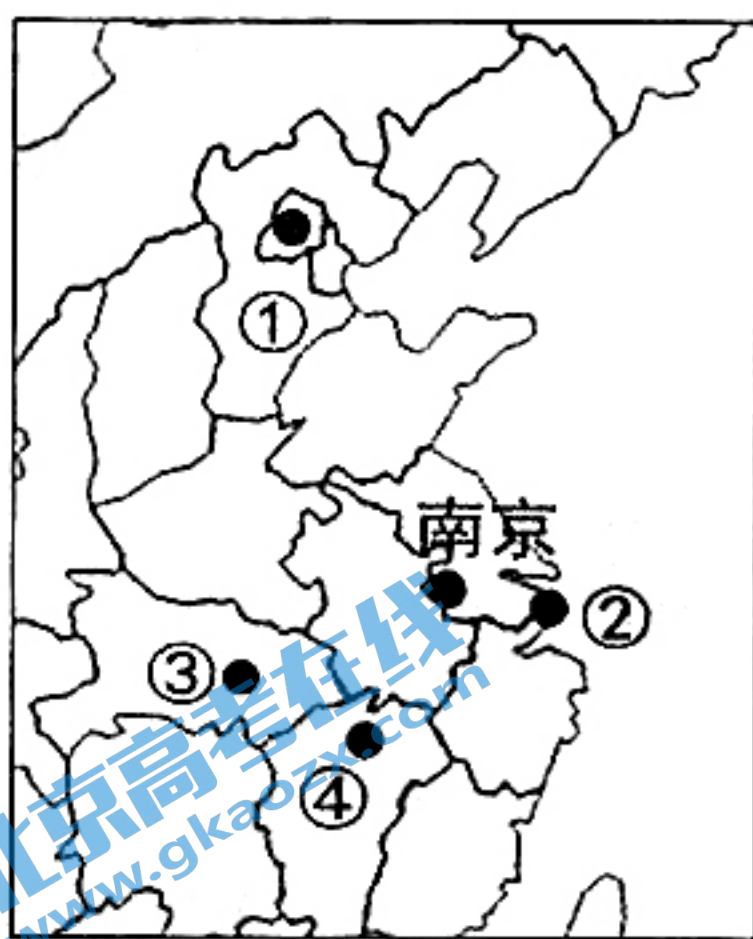

17. 下列关于毛泽东思想的著作，对应正确的选项是

- A. 国民革命时期——《井冈山的斗争》
- B. 国共十年对峙时期——《湖南农民运动考察报告》
- C. 抗日战争时期——《新民主主义论》
- D. 解放战争时期——《中国社会各阶级的分析》

18. 1953年，中共中央农村工作部部长邓子恢在全国第一次农村工作会议上的总结报告中说：“用什么办法帮助农民解决生产中的这些困难呢？当然，国家要大力帮助……另一条道路是新道路，是领导农民组织起来，靠大家互助合作的力量。”材料中“新道路”指的是

- A. 进行土地改革
- B. 实行农业集体化
- C. 创办人民公社
- D. 实行包产到户

19. 对右图解读正确的是

- A. 建设项目集中在轻工业领域
- B. 初步形成了合理的工业布局
- C. 彻底改变我国工业落后面貌
- D. 体现改革开放新时期的成就

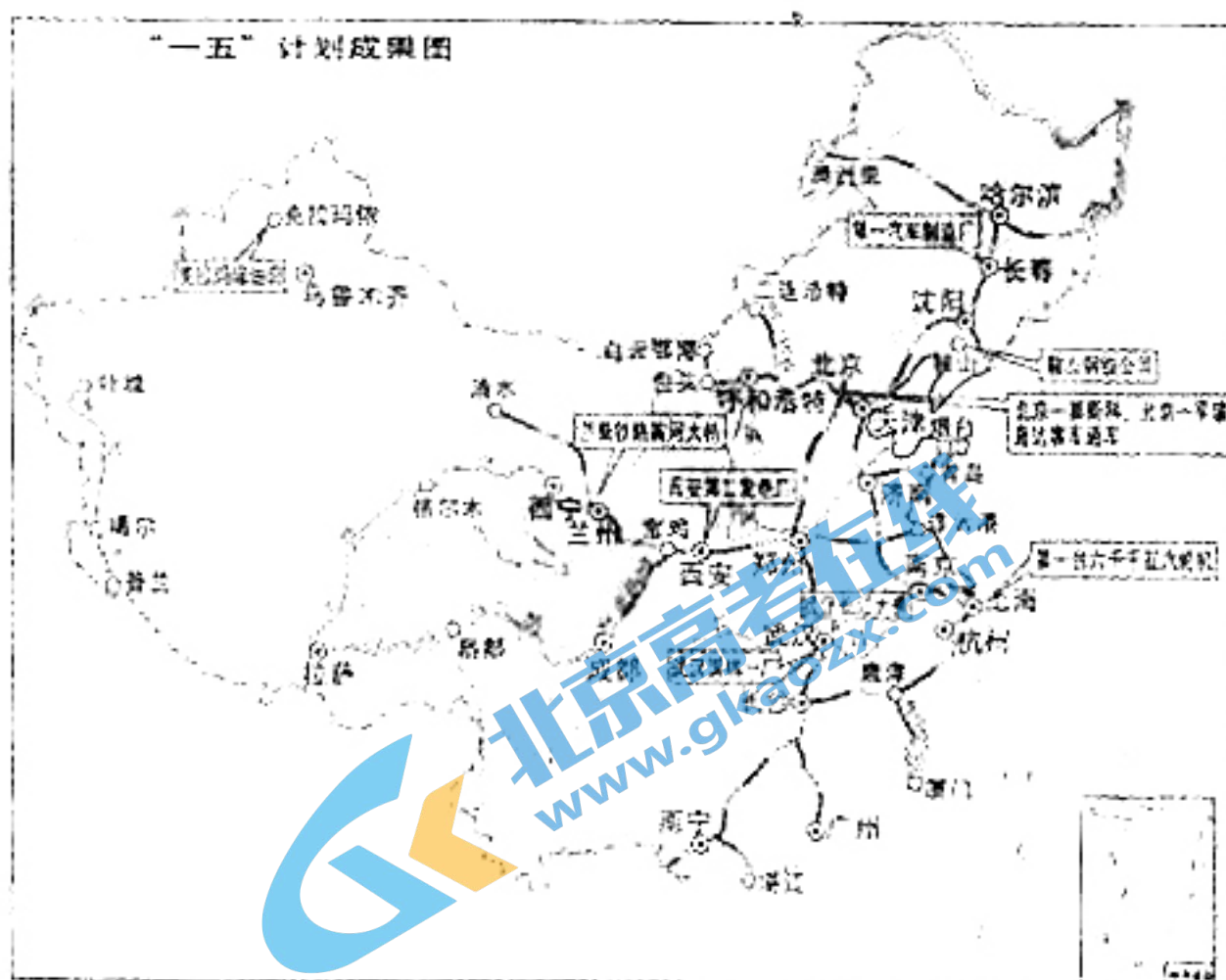

20. 20世纪70年代，新中国外交获得重大突破，欧亚美非各国纷纷与中国建交。到1979年，同中国建交的国家已达120个。引发此次建交高潮的关键事件是

- A. 中美关系正常化
- B. 中国提出和平共处五项原则
- C. 中日邦交正常化
- D. 中国提出求同存异外交方针

21. 梭伦改革奠定了雅典民主政治的基础。下列关于梭伦改革的说法正确的是

- A. 成立十将军委员会，负责雅典的军事事务
- B. 地区部落取代血缘部落，打破贵族的政权垄断
- C. 创设五百人会议，议员选举取消财产资格限制
- D. 设立民众法庭，赋予平民参与司法事务的权力

22. 希腊某哲学家对当时不存在明确的生活准则甚为忧虑，于是他提出绝对真理、绝对善或绝对美德的观念。据此推断这位哲学家应是

- A. 普罗塔哥拉
- B. 苏格拉底
- C. 柏拉图
- D. 亚里士多德

23. 一位老师在讲课时列出了“首航东方的殊荣”、“意外的收获与遗憾”、“悲壮的凯旋”三个标题，该老师讲述的事件应该是

- A. 新航路开辟                      B. 早期殖民扩张  
C. 工业革命                         D. 第二次工业革命

24. 意大利建筑理论家阿尔贝蒂（1404-1472年）对绘画提出几项主张：第一，以模仿自然物为宗旨；第二，只能描绘可见到的东西；第三，要形成自己的绘画风格。下列与其所处时期和观点均一致的画作是



- A. 《洛神赋》（局部）    B. 《清明上河图》（局部）    C. 《向日葵》    D. 《蒙娜丽莎》

25. 学者从日云在《西方政治文化传统》中提出：“英格兰的君主和贵族既要对抗，又要合作。要维持对抗下的均势，需要一个中间缓冲之物和中介的联系环节。”材料中的“中间缓冲之物”指

- A. 内阁                      B. 首相                      C. 政党                      D. 议会

26. 斯塔夫里阿诺斯在《全球通史》中说：他们将过去基本上看作是一个迷信和无知的时代，只是到了他们时代，人类才终于从黑暗走进光明。他们提出了一系列的革命原则，打算通过这些原则实现大规模的社会改革。材料中的“革命原则”包括

- ①人民主权说    ②追求现世幸福    ③社会契约论    ④分权制衡

- A. ①②③                      B. ②③④                      C. ①③④                      D. ①②④

27. 学者李剑鸣说：“美国的共和政体在一定意义上是对雅典民主、罗马共和国和英国宪政君主制加以综合吸收和创造性转化的结果”。“综合吸收和创造性转化”表现在

- ①实行直接民主制                      ②保障人民对政治的参与  
③实行代议制民主                      ④构建“分权制衡”机制

- A. ①②③                      B. ②③④                      C. ①③④                      D. ①②④

28. 右图为法国政体演变过程示意图，对其解读正确的是

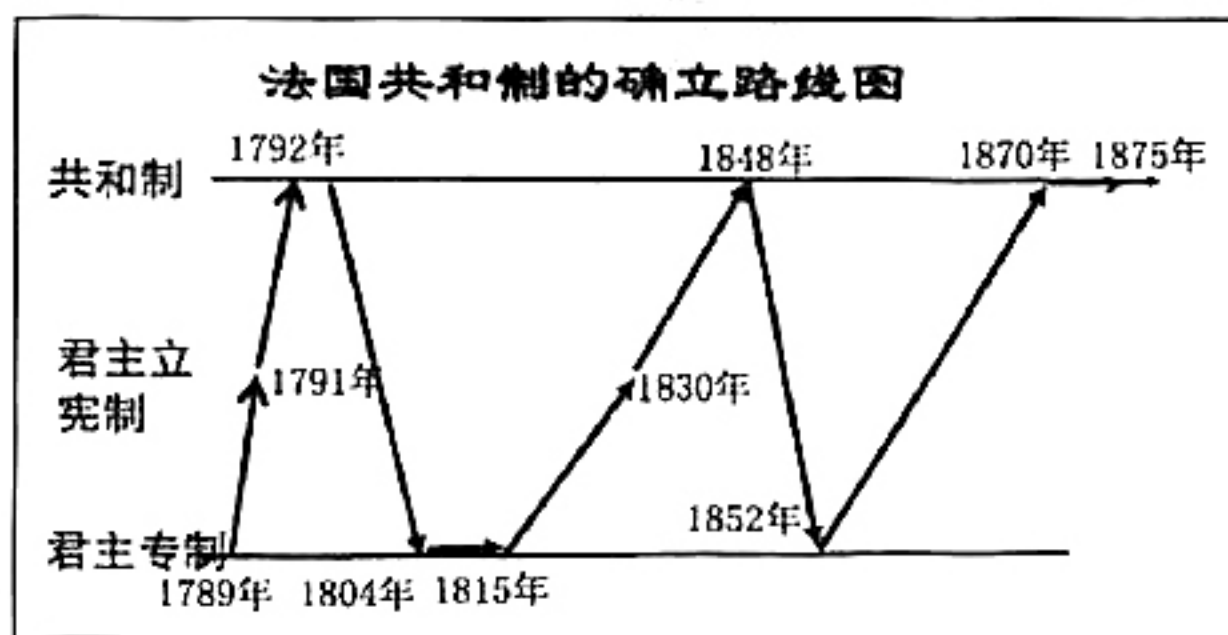

- A. 妥协是法国政治文明的特点  
B. 法兰西第一帝国是封建王朝  
C. 君主派和共和派长期反复较量  
D. 通过渐进的制度改革走向共和

29. 学者张兴仪在论述某国改革时说，它是“19世纪六七十年代上层建筑的改革”“它延缓了革命但并不能消除革命”“它引发的各种矛盾依然存在，并且继续在发展”。该改革是

- A. 英国议会改革                      B. 中国戊戌变法  
C. 中国洋务运动                      D. 俄国农奴制改革

30. 下列对近代西方重要法律文献理解正确的是

- A. 《权利法案》以成文宪法形式首创代议制民主  
B. 美国 1787 年宪法充分保障了人民的民主权利  
C. 法兰西第三共和国宪法结束了法国的君主制度  
D. 德意志帝国宪法肯定首相在政权中的主导地位

31. 刘宗绪在《世界近代史》一书中指出：“19世纪40年代诞生的科学社会主义是西欧工业资本主义时期物质生产、阶级斗争和思想文化发展到一定水平的产物，也是马克思和恩格斯在思想领域实行伟大变革的结果。”依据材料可以得出的正确结论是

- ①科学社会主义是时代发展的产物  
②工人运动推动了科学社会主义产生  
③空想社会主义是马克思主义的重要来源  
④马克思对科学社会主义产生起决定性作用

- A. ①②④              B. ①②③              C. ①③④              D. ②③④

32. 下列重大科技成就与时代对应正确的是

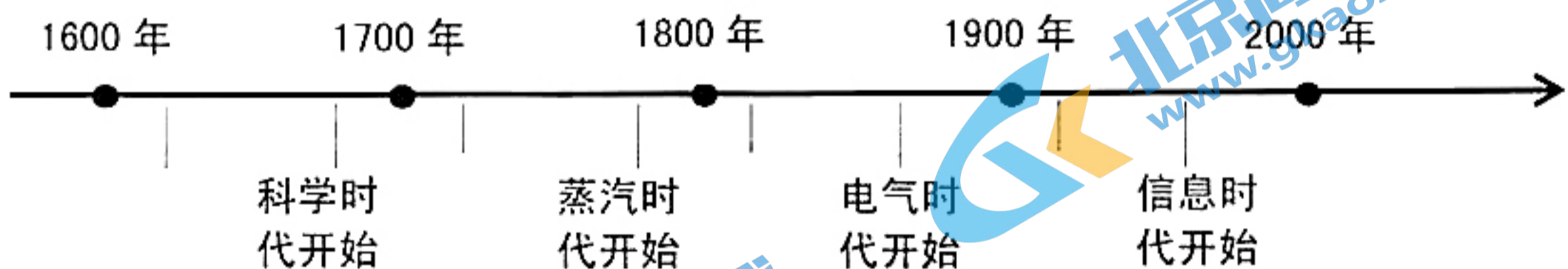

- A. 铁路出现于蒸汽时代              B. 《自然哲学的数学原理》写于电气时代  
C. 相对论出现于信息时代              D. 进化论出现于科学时代的开始阶段

## 第 II 卷 (非选择题 共 52 分)

### 二、非选择题 (共 52 分)

33. (14 分) 增强民族意识, 弘扬民族精神, 加强民族共同体建设是人类社会发展的共同追求。

材料一

秦朝	汉朝
公元前 221 年秦灭六国, 战国时期结束	公元前 202 年刘邦打败项羽, 楚汉战争结束
公元前 221 年全国设三十六郡, 郡下设县	公元前 130 年唐蒙出使西南夷, 置犍为郡
公元前 215 年蒙恬率兵三十万北攻匈奴收河南	公元前 127 年颁布推恩令; 卫青出击匈奴, 取得河南地区, 设朔方郡
公元前 214 年平定百越, 置桂林、南海、象郡	公元前 121 年霍去病大败匈奴, 控制河西地区
公元前 213 年增筑长城, 以御匈奴	公元前 111 年定南越, 置九郡; 伐东越; 平西南夷置五郡; 分置张掖、敦煌两郡

(1) 依据材料一并结合所学, 概括秦汉时期政治方面的特点。(4 分)

材料二 1525 年马丁·路德的德语版《圣经》出版之后, 德文《圣经》广泛传播于西欧。1541 年瑞典语《圣经》出版, 1550 年丹麦语《圣经》出版, 1584 年斯洛文尼亚语《圣经》出版。法国、英国、荷兰、意大利、西班牙、瑞士、丹麦等国在 16 世纪都出现了自己民族语言的《圣经》译本。

——摘编自张洁颖《从翻译角度看宗教改革和语言革命》等文章

(宗教改革) 把中世纪统一的教会拆散成大量当地的地方性教会——有些是国家级的, 有些是王侯级的, 有些是省级的, 有些则局限在一个城市。所有这些地方教会的共同点是它们都由世俗统治者控制。不管教会是仍坚持天主教教义, 还是拥护新教信仰的一个派别, 都是世俗当局控制着神职人员的任命和教会的财务……从这个意义上来说, 宗教改革代表了现代民族国家发展进程中的一个阶段。

——斯塔夫里阿诺斯《全球通史》

(2) 16 世纪欧洲民族国家观念主要是指摆脱天主教会在经济、政治、思想文化方面的控制, 实现民族独立自主。请依据材料二并结合所学知识, 说明“宗教改革是欧洲民族国家形成过程中的一个重要阶段”。(4 分)

材料三 一般说来，一个民族的觉醒首先表现为民族意识的觉醒。何谓民族意识？有学者解释说：“民族意识，乃人民能巍然雄立于宇宙之要素，亦曰民族自觉。简言之，即民族自知其为民族之谓。”五四运动时期是近代中国民族意识觉醒的升华时期。

——摘编自史革新《略议近代中国民族意识的四次觉醒》

(3) 简述五四运动时期近代中国民族意识觉醒的表现。(6分)

34. (19分) 改革促进社会进步。

材料一

申不害变法简表

时间	背景	主要措施	结果
公元前351年	战国时期，韩国国君韩昭侯任用申不害实行变法	整顿吏治，加强君主集权统治；整肃军兵，进行严酷军事训练；重视土地问题，主张百姓多开荒地，多种粮食；鼓励发展手工业，特别是兵器制造	国力有所增强，但韩昭侯死后，韩国很快衰落

(1) 依据材料一并结合时代特点，对申不害变法进行评价。(5分)

材料二 19世纪中后期，日益严峻的环境污染问题和疾病的流行引起了英国社会的强烈反应，工人阶级提出改善自己生活条件的要求，并将此作为自己的基本权利进行不懈的斗争。一批社会热心人士在民间展开各种调查，呼吁政府特别是议会进行干预，解决环境污染和疾病流行的问题。在这样的情况下，英国议会开始进行了大规模的环境调查，并在了解和掌握大量材料与数据的基础上，通过了多部法律，试图从立法上来寻求解决途径。在1847年以后的30年中，议会相继通过《河道法令》、《公共卫生法》、《消除污害法案》等一系列法案。1878年通过了《公共卫生条例》，至此英国基本上建立起完整的水资源污染防治的法律体系。当议会通过了一系列的法律之后，政府从指导思想上由原来被动的自由放任转变为在法律的前提下进行积极主动地干预，并建立起统一的管理机构和监督机制。例如，1831年成立了中央卫生委员会，1844年建立了城镇卫生协会，还在各地设立了卫生医官。

——摘编自李宏图《英国工业革命时期的环境污染和治理》

(2) 依据材料二，概括推动英国近代环境污染治理的主要因素。(4分)



材料三

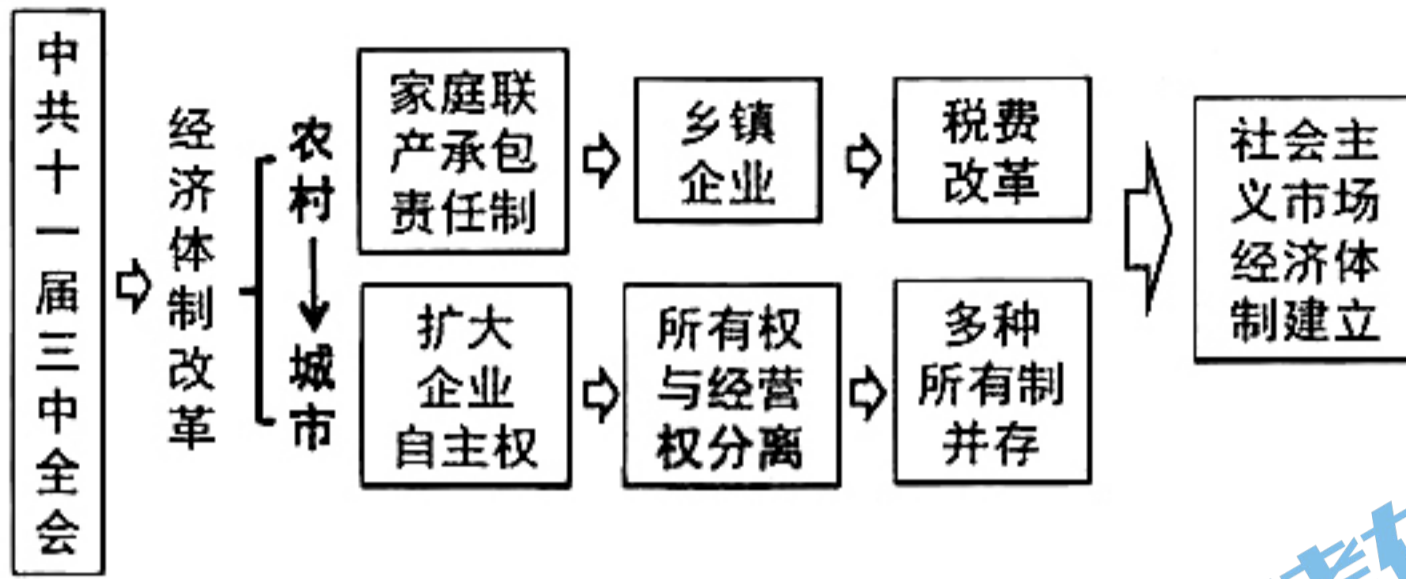

(3) 材料三是某位学生绘制的中国经济体制改革示意图。依据图示及所学，论证“中国经济体制改革在循序渐进中进行”。(10分)

要求：观点明确，论据充分，史论结合，逻辑清晰。

35. (19分) 学校是培养人才的摇篮，是文化传承的平台，学校发展铭刻着时代的烙印。

材料一

宋朝简明学制图

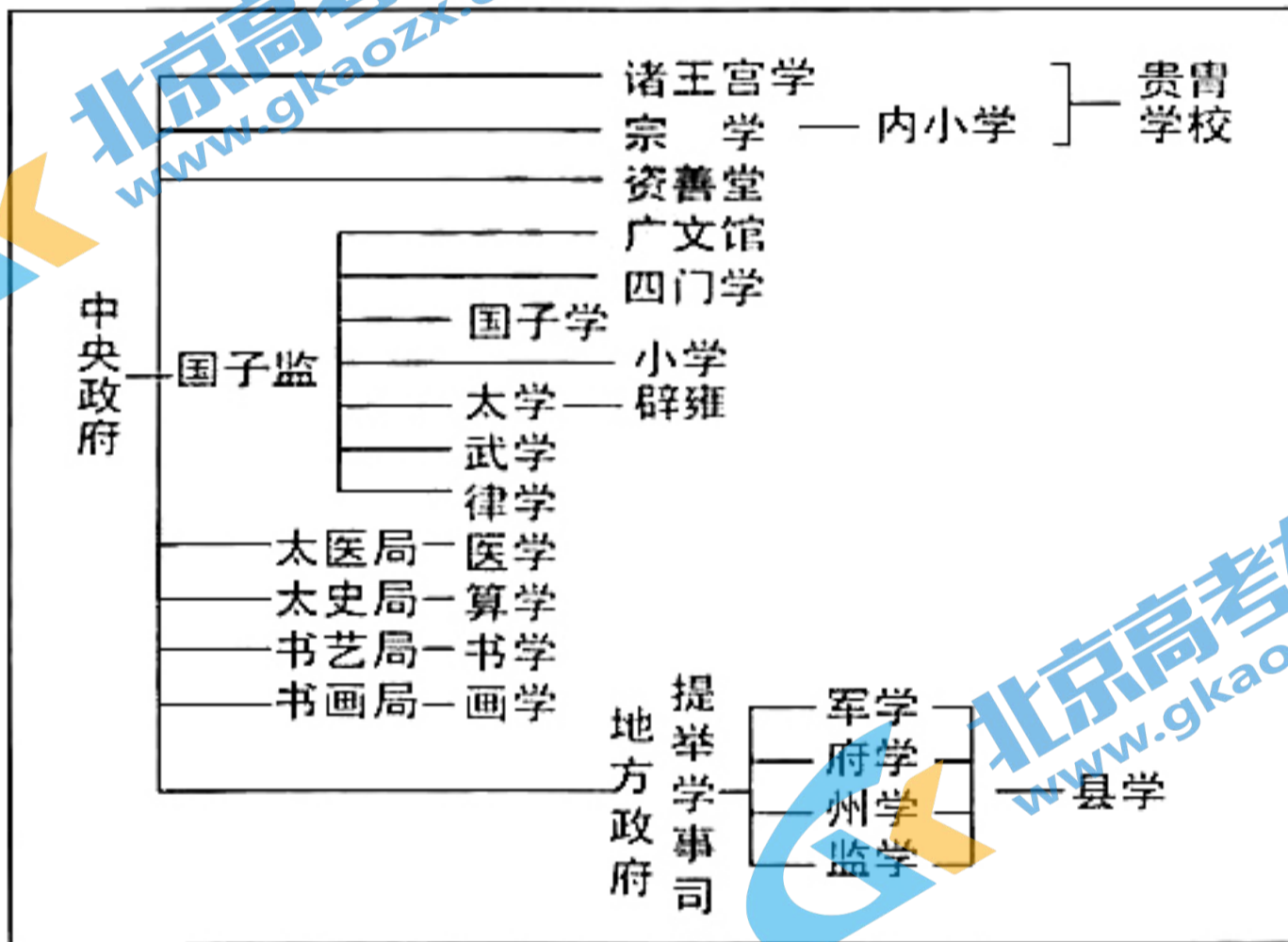

——孙培青《中国教育史》

注：

国子学：最高学府，招京朝七品以上子孙为学生。

太学：招八品以下子弟或平民优秀子弟为学生，主要学习儒家经书、《内经》、《道德经》、《庄子》等。

辟雍：太学分校。

四门学、广文馆：准备参加科举的预备学校。

武学：宋朝始设，为应对外患培养军事人才。

律学：设断案和律令两个专业。

书学、画学：主要学习书法、绘画专业课程及《论语》等理论课程

(1) 依据材料一，概括宋朝官学教育的特点。(3分)

材料二 东京大学于1877年成立。东大模仿德国大学的做法，国家主义色彩浓厚，文理科比例为6:4，鼓吹“法科万能”，为日本现代化培养出数以万计的政治、技术官僚和高级研究人员。到19世纪末，日本大部分官僚均毕业于东京大学。到世纪之交，日本的医科大学借助于兰学时代的雄厚基础，已接近国际水平。1878—1900年共培养35200名大学毕业生，基本上满足了日本近代经济发展和社会管理对高级专业人才的需求。此外，日本认真学习西方的实业技术教育制度，注重中等技术专科人才的培养，到1900年中等实业技术学校已有290所，为正在进行工业革命的日本工厂、企业输送了数以万计的熟练、敬业的技术员和技工。明治时期的教育成果不断转化为生产力，推动日本资本主义现代化的各项事业迅速发展。

——马克垚《世界文明史》

(2) 依据材料二和所学知识，指出东京大学创办的背景，并简述其对日本的影响。(4分)

材料三 1898年7月，光绪帝批准总理衙门上奏的《大学章程》，置仕学院。12月京师大学堂开学，设诗、书、礼、仪及春、秋六科。1899年，中西并学，除经史外，开设算学、格致、化学及英文、德文、法文、俄文、日文等普通课程，另立史学、地理、政治专门讲堂。为中国近代国立大学教育的开端。

1902年，师范馆开学招生，甄拔各省绩学之士。振兴实业为其办学宗旨之一。1907年，进士馆改为法政学堂。1909年，始筹办分科，设经、法、文、格致、农、工、商七科，各科俱以预科及译学馆毕业学生升入，近代意义的大学初具规模。

1912年，改称北京大学，总监督改称校长。1917年，蔡元培任大学校长，整顿校规，祛除弊习，停办工、农各科，专办文、理、法三科。全校学生增至两千人，校中又创设各会，如进德会、哲学会、理科化学演讲会、雄辩会、体育会、技击会、阅书报社、学生储蓄银行、消费公社等。

——摘编自《北大简史：京师大学堂到21世纪的北京大学》

(3) 阅读材料三，对北京大学的发展历程进行解读。(12分)

要求：提取信息充分；总结和归纳准确、完整；解释和分析逻辑清晰。

扫描二维码，获取更多期末试题



长按识别关注

高三历史第10页(共10页)

## 2017—2018 学年度第一学期期末练习

### 高三历史参考答案

#### 一、选择题（共 32 小题，每小题 1.5 分，共 48 分）

题号	1	2	3	4	5	6	7	8	9	10	11	12	13	14	15
答案	A	D	B	B	C	D	A	D	A	D	C	C	A	B	A
题号	16	17	18	19	20	21	22	23	24	25	26	27	28	29	30
答案	C	C	B	B	A	D	B	A	D	D	C	B	C	D	C
题号	31	32													
答案	B	A													

#### 二、非选择题（共 52 分）

33.（共 14 分）

(1) 特点：结束分裂，实现国家统一；中央集权制度确立；开疆拓土，疆域扩大；加强对边疆民族的管辖，统一的多民族国家初步形成。（4 分）

(2) 说明：经济上，宗教改革没收教会财产，打击教会经济特权，利于民族国家经济发展；宗教上，改革后形成路德教、加尔文教等新教教派，建立起民族教会；政治上，改革加强了世俗王权对地方教会的控制；文化上，德文及欧洲多种民族语言版《圣经》的出版，利于欧洲民族语言的发展，形成各民族国家思想文化上的认同感。（4 分）

(3) 五四运动是一场全国范围的群众性的反帝爱国运动。运动中陈独秀、李大钊等知识分子发挥领导作用；青年学生充当了五四运动的先锋；工人阶级罢工，登上历史舞台，发挥了主力军作用；在学生的感召下，广大市民及其他阶层也广泛参与进来，中国人民的民族意识由此得到升华。（6 分）

34.（共 19 分）(1) 历史地评价：改革是在战国时期社会大变革的背景下出现的，顺应了变法的时代潮流。辩证地评价：第一，改革涉及政治、经济、军事等多方面；加强了君主集权，促进政治局面的稳定；关注农业及手工业生产，注重军事训练，增强了国力。第二，与同时代的商鞅变法对比，改革没有从制度层面入手，没有彻底废除旧制度（如井田制、世卿世禄制），没有彻底打击旧贵族特权，不利于新兴地主阶级的壮大，变法很不彻底；过于依赖君主“术治”，忽视法治，没有从根本上解决韩国的问题。（5 分）

(2) 因素：充分发挥议会的主导作用，重视立法，建立完善的法律体系；充分发挥政府职能，成立专门机构加强管理；工人阶级的斗争推动；社会上有识之士的不懈努力。（4 分）

(3)

分论点一：中国经济体制改革整体进程循序渐进（改革从农村率先突破，进而推动城市经济体制改革的全面展开；1978 年开始改革，1992 年进入新阶段）；

分论点二：农村经济体制改革进程循序渐进（家庭联产承包责任制解放了农村生产力，促进乡镇企业的涌现，税费改革进一步深化改革）；

分论点三：城市经济体制改革进程循序渐进（从扩大企业自主权开始，大力改革国有企业，建立现代企业制度，从所有权与经营权分离到多种所有制并存，改革不断深化）；

分论点四：社会主义经济体制发展进程循序渐进（1956 年建立社会主义计划经济体制，1984 年主张建立有计划的商品经济，随着改革的不断深化，1992 年提出建立社会主义市场经济体制的目标）。

综上所述，1978 年中共十一届三中全会揭开了中国经济体制改革的序幕，改革从农村到城市逐步展开，农村、城市的经济体制改革进程均不断深化。经济体制改革的历程充分说明，改革需要循序渐进。（10 分）

35.（共 19 分）

(1) 从中央到地方形成比较完备的管理体制；学科类型多样化；重视儒学，同时也大力提倡道教和佛教；体现严格的等级制（为封建统治者服务）。（3 分，答出任意 3 点即可）

(2) 背景：日本明治维新；第二次工业革命。(2分)

影响：为日本的政治改革、经济发展和生活水平的提高培养大批专门人才；促进日本科技水平的迅速提高；推动了日本的现代化。(2分)

(3) 甲午战后，面对日益严重的民族危机和改革的呼声，1898年，光绪帝批准开办京师大学堂，学习内容和学科设置体现中西合璧的特点，为清政府培养政治改革和经济发展人才；《辛丑条约》签订后，面对统治危机，清政府实施新政，废除科举制，京师大学堂增设了多个实用学科，近代意义的大学初具规模，利于培养适应经济发展的人才；辛亥革命推翻了清朝统治，南京临时政府成立，京师大学堂改称北京大学，新文化运动中北京大学出现各种学会，成为新文化运动的主要活动基地，传播新思想，使人们受到了民主、科学洗礼。

总之，北京大学课程设置内容越来越多，范围越来越广，其创立与发展是中华民族危机不断加深和中西方文化碰撞的产物，为社会发展培养了大批人才。(12分)

